

COMUNE DI SCOPPITO

(Provincia dell'Aquila)



REGOLARIZZAZIONE

ACCESSI E PASSI CARRABILI

ai sensi dell'art. 8 comma 3 lett. i) del Regolamento

Nota Esplicativa e Modelli in applicazione del disposizioni del vigente

“REGOLAMENTO PER LA DISCIPLINA DEGLI ACCESSI E PASSI CARRABILI”
approvato con la Deliberazione di Consiglio Comunale n. 47 del 28/12/2018

IL RESPONSABILE DELL'AREA
URBANISTICA EDILIZIA PRIVATA RICOSTRUZIONE
F.to Ing. Fausto Pancella

1 – Premessa: Il canone sui passi carrai e sugli accessi carrai

Con deliberazione di Consiglio Comunale n. 47 del 18/12/2018 è stato approvato il “Regolamenti per la Disciplina degli Accessi e Passi Carrabili” che definisce la disciplina dei passi e degli accessi carrabili ed aggiorna per gli stessi i criteri di applicazione del canone per l'occupazione di spazi ed aree pubbliche in conformità alle disposizioni sancite nel vigente Codice della Strada (D.L.gs. 30/04/92, n. 285) e nel relativo Regolamento di Esecuzione e di Attuazione (D.P.R. 16/12/92, n. 495).

Il Comune di Scoppito non era dotato di un “Regolamento per la disciplina degli Accessi e Passi Carrabili” ed al fine di regolamentare compiutamente la disciplina dei passi e degli accessi carrabili, nonché al fine di dare compiuta attuazione delle vigenti disposizioni legislative e regolamentari in materia (Codice della Strada, approvato con D.L.gs. n. 285/1992, e Regolamento di esecuzione e di attuazione del Codice della strada, approvato con D.P.R. n. 495/1992 e ss.mm.ii.) ed in sintonia ed equità con quanto sopportato dai cittadini che versano da anni canoni per le medesime finalità ad altri enti (Provincia, ANAS), nonché dalla necessità di regolarizzare l'utilizzazione dei passi carrai, l'Amministrazione Comunale ha ritenuto necessario e doveroso dotarsi di tale Regolamento al fine di fornire indicazioni in merito alla disciplina dei criteri di applicazione del canone per l'occupazione del “suolo pubblico” inteso quale suolo e relativo soprassuolo e sottosuolo appartenente al demanio e al patrimonio indisponibile del Comune e lo spazio di proprietà privata soggetto a servitù di godimento/uso pubblico o di pubblico passaggio.

2 - Cos'è un passo carrabile

Per Passo Carrabile s'intende l'insieme delle opere e degli apprestamenti atti a collegare un'area privata laterale, idonea allo stazionamento o alla circolazione dei veicoli, ad un'area aperta all'uso pubblico. Secondo le caratteristiche costruttive i passi carrai, si distinguono in “Passi Carrabili” ed “Accessi Carrabili”.

Sono da considerarsi **Passi Carrabili** quegli accessi caratterizzati dalla presenza di manufatti, costituiti generalmente da listoni di pietra od altri materiali, ovverosia da appositi intervalli lasciati nei marciapiedi o in ogni modo da una modifica al piano stradale intesa a facilitare l'immissione e lo stazionamento di uno o più veicoli nella proprietà privata.

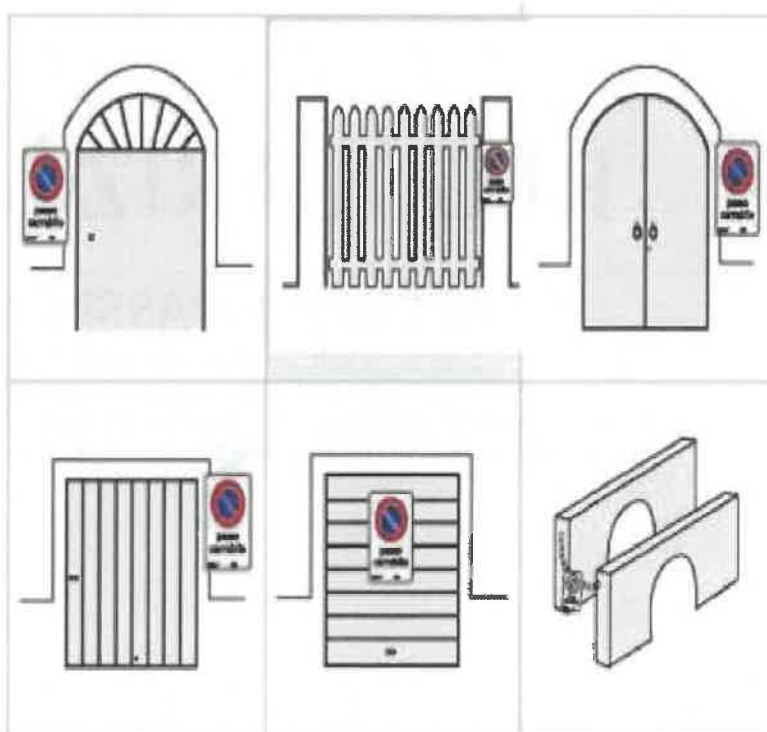

Sono da considerarsi **Accessi Carrabili o accessi a raso** quei varchi che pur assolvendo alla stessa funzione dei passi carrai sono a filo con il manto stradale ed in ogni caso quando manchi un'opera.

3 - Superficie del passo carrabile e di un accesso carrabile

La superficie del passo o dell'accesso carrabile è calcolata in base alla lunghezza del passo in metri lineari. La misura così ottenuta è approssimata ai 50 cm lineari successivi. Ogni proprietario deve misurare il proprio passo carrabile o accesso e dichiararlo in sede di domanda ai fini del calcolo del canone.

4 - Il segnale di passo carrabile

Tutti i passi carrabili dovranno obbligatoriamente essere individuati dall'apposito cartello che sarà acquistato a carico del richiedente e compilato con i riferimenti dell'autorizzazione rilasciata dall'ufficio preposto, previo pagamento della somma prevista dall'Amministrazione comunale.



Dopo l'apposizione del cartello consegnato, non è permessa la sosta né il parcheggio di alcun veicolo neanche se appartenente ai proprietari del passo carrabile.

Il cartello è da apporre possibilmente sul lato destro rispetto all'accesso del passo carrabile, possibilmente su di una struttura muraria, in modo ben visibile, con il bordo inferiore a non meno di 60 cm da terra ed una altezza massima non superiore a 220 cm; dovrà essere della medesima tipologia prevista dalle norme di legge che disciplinano la sua configurazione, con riportati gli estremi della autorizzazione e dell'anno di rilascio.

Nel caso di **accesso carrabile**, la **richiesta del suddetto segnale** con riportata la scritta "Divieto di sosta" conforme a quanto previsto dalla vigente normativa, allo scopo di indicare la zona per l'accesso dei veicoli alle proprietà laterali in corrispondenza del quale vige il divieto di sosta, è facoltativa e discrezionale. In assenza di tale segnale non è vietata la sosta.

5 - Il pagamento del canone

Il canone sui passi carrabili è dovuto da tutti i proprietari delle aree private cui si accede attraverso un passo carrabile. L'accesso carrabile viene sottoposto anch'esso al pagamento del canone se viene richiesta l'autorizzazione e il divieto di sosta per il tratto indicato. Il canone varia a seconda della superficie del passo o accesso carrabile e della tipologia della strada.

Il pagamento del canone è disciplinato dall'art. 21 del Regolamento approvato con la deliberazione di Consiglio Comunale n. 47 del 28/12/2018.

6 - Controlli

Le relative domande di autorizzazione dovranno essere presentate, **anche da parte di chi è già concessionario**, dal giorno successivo alla data di esecutività della deliberazione di Consiglio Comunale n. 47 del 28/12/2018, con l'avvertenza che, ove esista il marciapiede con rampa e non venga richiesta o rinnovata l'autorizzazione, è posto a carico dell'utente il ripristino dello stato dei luoghi e, in caso di inottemperanza, si procederà ai sensi e per gli effetti delle disposizioni Regolamentari approvate nonché tenuto conto delle eventuali ulteriori procedimenti sanzionatori previsti dalle vigenti disposizioni legislative e regolamentari in materia (Codice della Strada, approvato con D.L.gs. n. 285/1992, e Regolamento di esecuzione e di attuazione del Codice della strada, approvato con D.P.R. n. 495/1992 e ss.mm.ii.).



Si precisa che, a far data dal 30° giorno dalla scadenza dell'avviso, il Comune di Scoppito effettuerà i controlli sulla legittimità dei passi carrabili ricadenti nel territorio comunale, mettendo in atto le misure sopra citate in caso di inottemperanza degli adempimenti riguardanti la richiesta di autorizzazione o il rinnovo delle autorizzazioni esistenti.

7 - Categorie interessate dal pagamento del canone

Devono pagare il canone tutti i proprietari di aree private cui si accede attraverso il passo carrabile o tramite accesso carrabile qualora il soggetto richieda il cartello di divieto di sosta.

8 - Esenzioni dal canone:

Sono esenti dal pagamento del canone:

- i passi carrabili che insistono su strade private, cioè quelle strade non aperte al transito indiscriminato della collettività. Non sono esentate le strade che non sono di proprietà del Comune, ma che tuttavia sono soggette all'uso pubblico, da parte di una collettività. La strada rimane di proprietà di privati, ma su di essa si svolge un pubblico transito;
- i passi carrabili destinati ai soggetti portatori di handicap, in possesso del relativo contrassegno, purché il passo carrabile sia specificatamente destinato al disabile stesso;
- i passi carrabili dello Stato, delle Regioni, delle Province, dei Comuni e loro Consorzi, di Enti religiosi per l'esercizio di culti ammessi nello Stato, degli Enti non commerciali per finalità specifiche di assistenza, previdenza, sanità, educazione, cultura e ricerca scientifica;
- i passi carrai delle ONLUS a condizione che tali organizzazioni risultino regolarmente iscritte all'anagrafe unica allo scopo istituita presso il Ministero delle Finanze.

9 - Autorizzazioni e sanzioni

Si informa inoltre che, ai sensi del Codice della Strada, tutte le aperture sulle strade pubbliche devono essere autorizzate preventivamente dal Comune. Invitiamo quindi tutti coloro che risultano sprovvisti dell'apposita autorizzazione a regolarizzare la propria posizione presentando richiesta all'Ufficio Passi Carrabili comunale.



Chiunque continui a mantenere in esercizio un passo carrabile privo di autorizzazione sarà soggetto alle sanzioni di cui alle vigenti disposizioni regolamentari in materia e del vigente Codice della Strada e delle restanti leggi aventi specifica attinenza.

10 - Informazioni e modulistica

Per informazioni e modulistica:

Ufficio Passi Carrabili: Maresciallo Fosca Selene Daniela o un suo delegato orari: dal lunedì al venerdì dalle ore 9:00 alle ore 11:00; martedì e giovedì anche dalle ore 15:30 alle ore 17:30.

Ufficio Urbanistica, Edilizia Privata e Ricostruzione: Ing. Pancella Fausto orari: giovedì dalle ore 9:00 alle ore 11:00.

Oppure si possono scaricare dal sito www.comune.scoppito.aq.it.

Per ogni ulteriore ed eventuale chiarimento e/o complemento di informazione si rimanda a quanto prescritto dal vigente “REGOLAMENTO PER LA DISCIPLINA DEGLI ACCESSI E PASSI CARRABILI” approvato con la Deliberazione di Consiglio Comunale n. 47 del 28/12/2018 ed alla Deliberazione di Giunta Comunale n. 100 del 21/12/2018 avente per oggetto “Aggiornamento delle delimitazioni dei Centri Abitati ai sensi dell’art.4 del D.L.gs. n. 285/92 Codice della Strada e art. 5, comma 6, del Regolamento di Attuazione D.P.R. n. 495/92 del Comune di Scoppito”.

Autorizzazioni per l'attività edilizia

Per passo carraio (o carrabile) s'intende l'accesso che consente il transito dei veicoli da un'area ad uso pubblico (p.es.: strada, piazza, ecc) ad un'area ad uso privato (p.es: cortile, androne, box interni a fabbricato, ecc) idonea allo stazionamento di uno o più veicoli. Con la locuzione "Veicolo" bisogna intendersi qualsiasi macchina guidata dall'uomo (non rientrando, invece, i carrelli della spesa o quelli per uso di bambini o invalidi anche se asserviti da motore).

Morfologia dei passi carrabili (schemi esemplificativi):

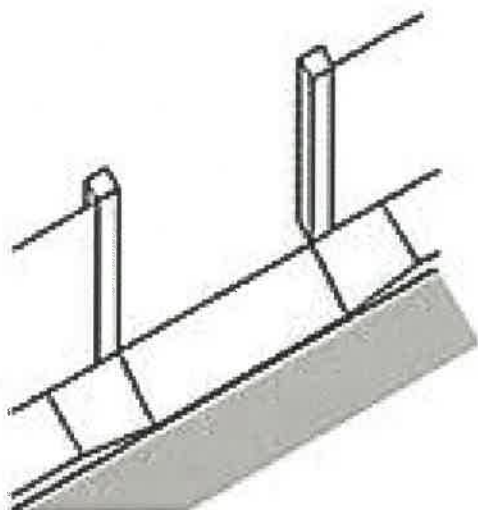

**ACCESSO CON ABBASSAMENTO
DEL MARCIAPIEDE**

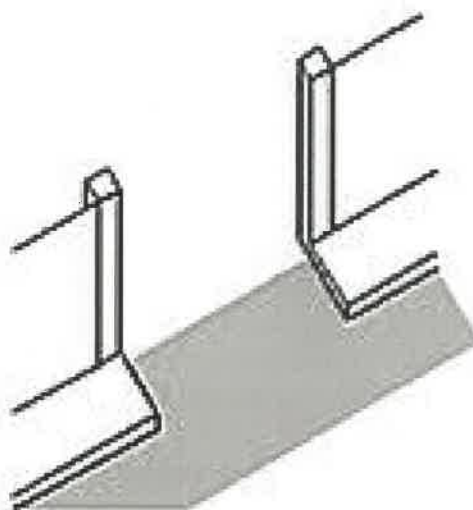

**ACCESSO CON INTERRUZIONE DEL
MARCIAPIEDE**

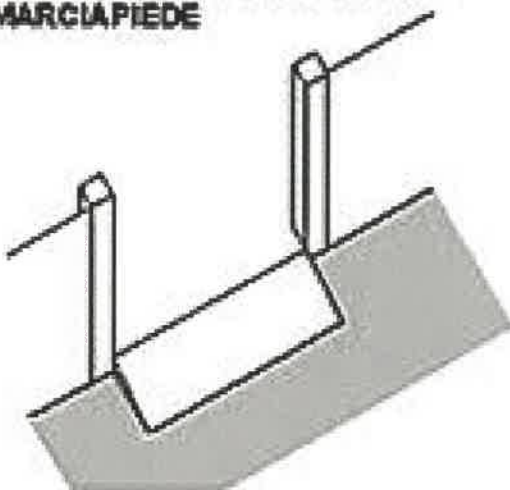

ACCESSO CON RAMPA CARRABILE

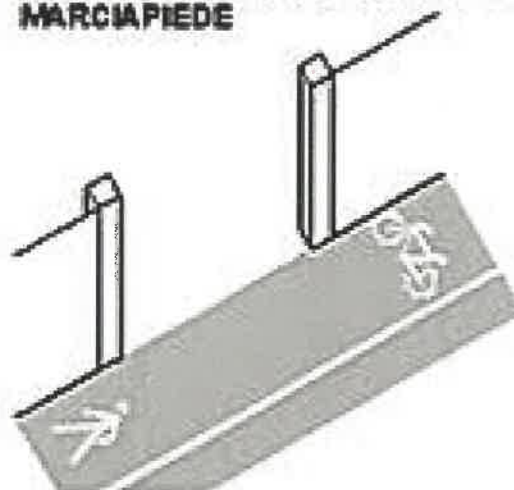

**ACCESSO CON ATTRAVERSAMENTO DI
PERCORSO PEDONALE O CICLABILE**

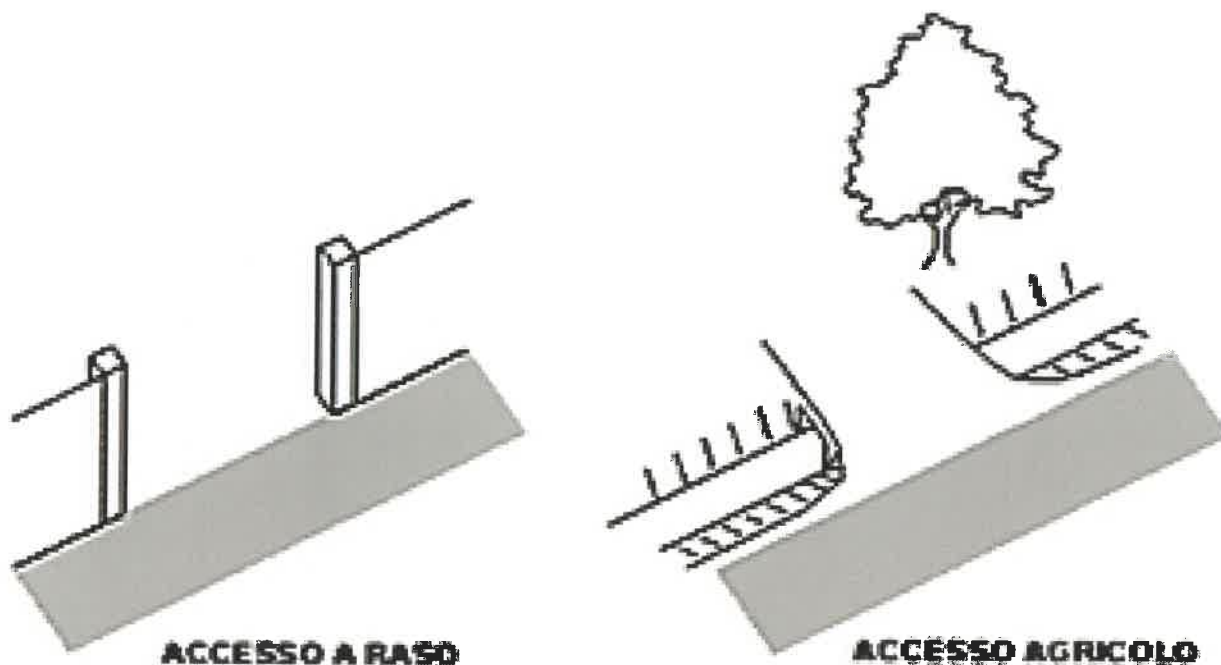

Passi carrabili con marciapiede

Individuati da apposito manufatto stradale, generalmente costituito da listoni di pietra od altro materiale, abbassamenti od intervalli lasciati nei marciapiedi o comunque da modifiche del piano stradale intese a facilitare l'accesso dei veicoli alla proprietà privata.

Passi carrabili senza marciapiede (a " raso")

Caratterizzati da accesso diretto da manto stradale o comunque privi di un'opera visibile, e che non interessino percorsi pedonali (la banchina stradale non costituisce manufatto o percorso pedonale riservato).

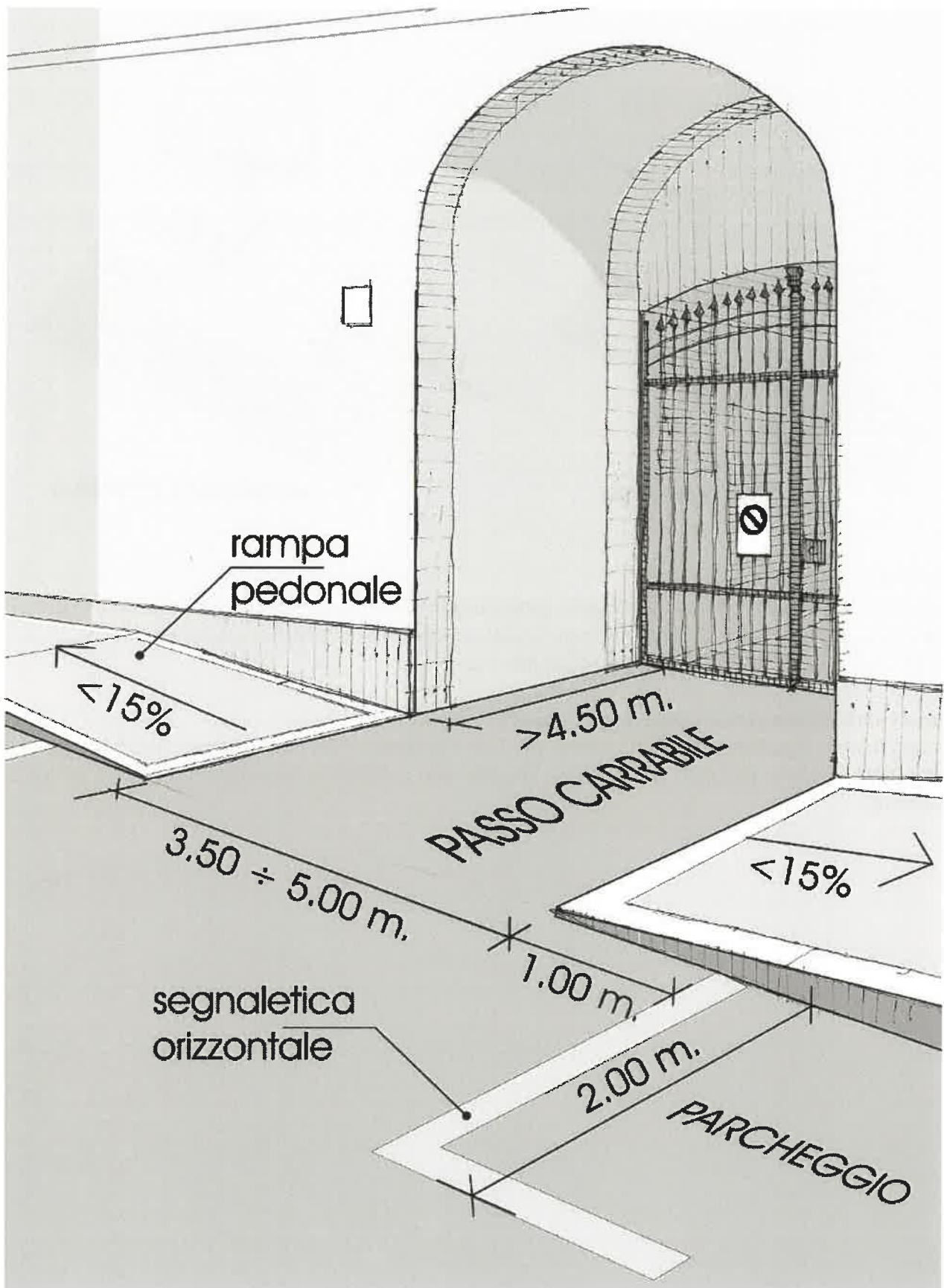

Caratteristiche dei passi carrabili e distanze dalle intersezioni stradali

I passi carrabili che immettono in aree ed edifici dotati fino a 16 posti per la sosta, devono possedere una larghezza minima di m 3,00. Tale misura è ridotta fino a m 2,30, nel caso d'obiettive impossibilità costruttive o per gravi limitazioni della fruibilità e della proprietà privata, adeguatamente documentate.

La larghezza dell'accesso dev'essere tale da non comportare modifiche alla geometria stradale esistente o l'istituzione di divieti di sosta oltre quello relativo al solo passo carrabile. Qualora l'accesso alla proprietà privata sia destinato anche ad elevato traffico pedonale, deve essere prevista una separazione dell'entrata carrabile da quella pedonale.

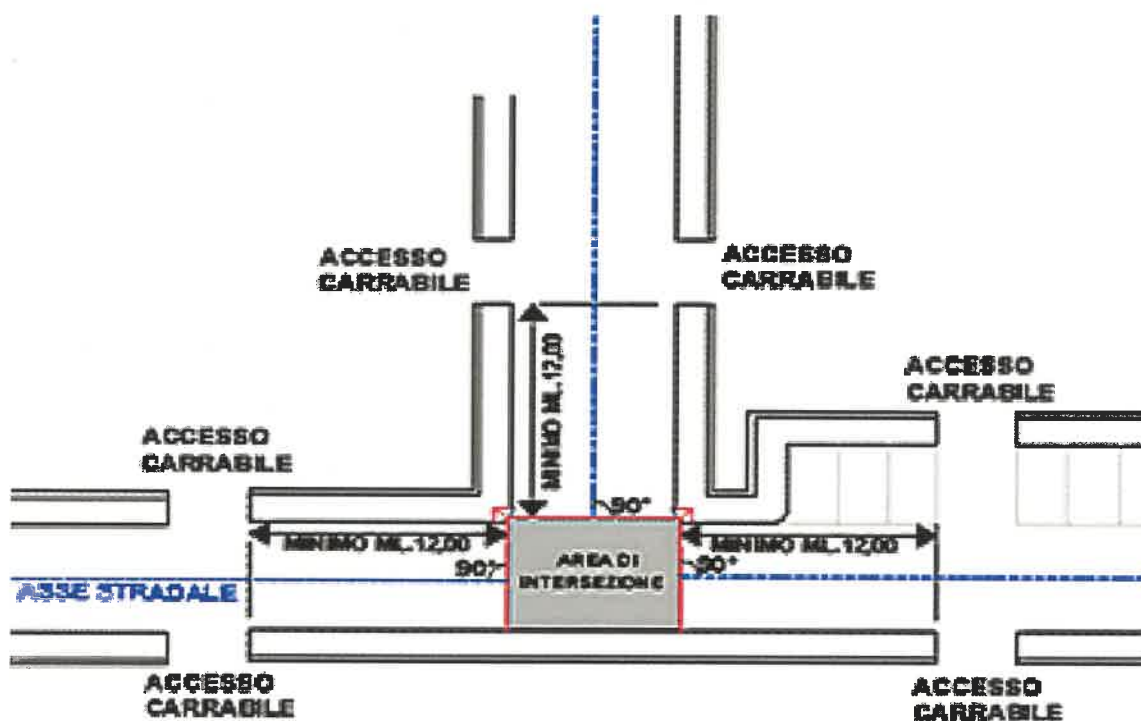

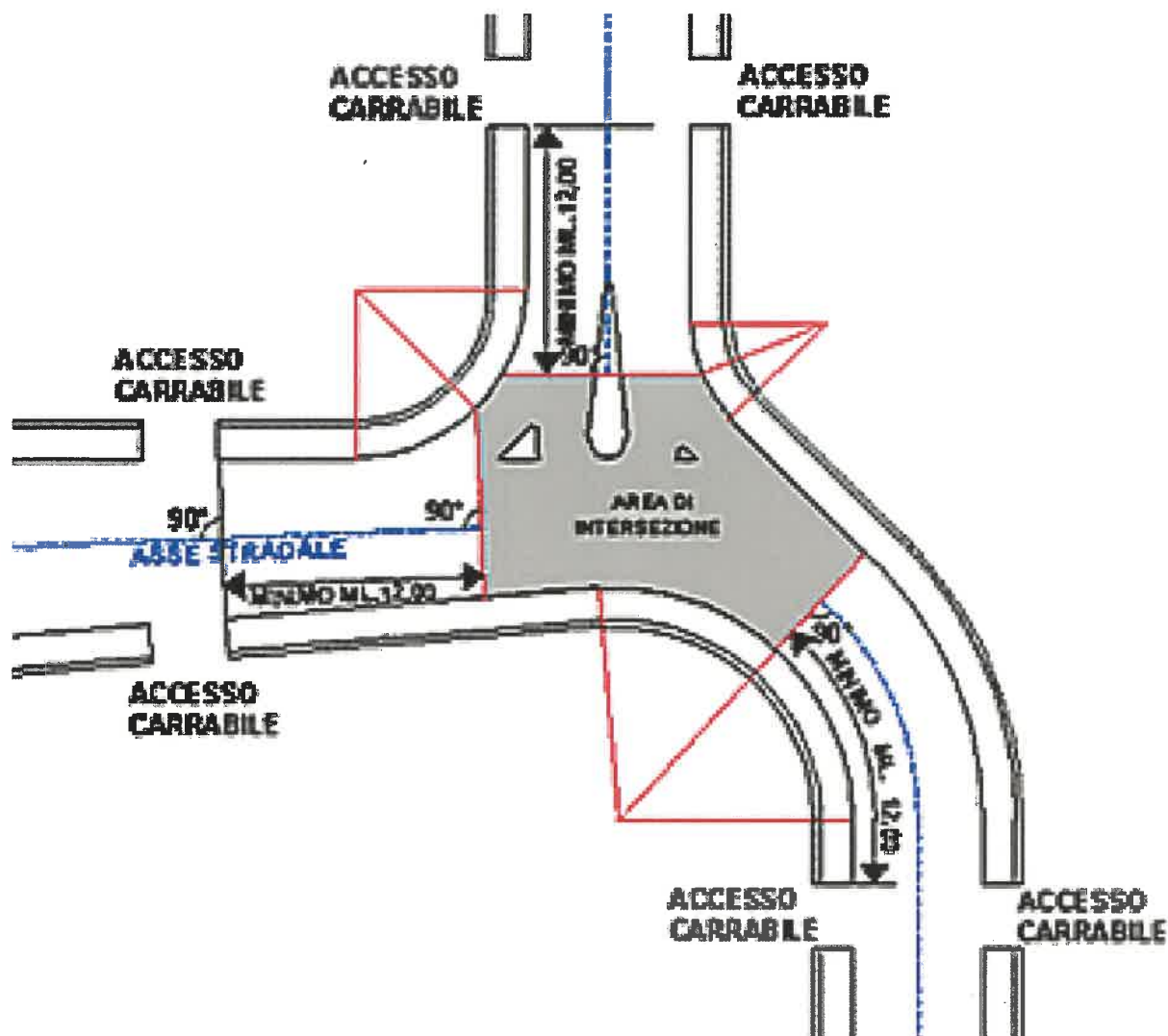

Nei centri abitati l'accesso deve essere distante almeno 12 metri dalle intersezioni indipendentemente dai sensi di marcia dei veicoli. Sono da intendersi intersezioni anche le rotonde e gli svincoli a livelli sfalsati.

Per ottenere eventuali deroghe alle distanze da rispettare dalle intersezioni, occorre dimostrare l'esistenza dell'accesso carrabile in data antecedente a quella d'entrata in vigore del nuovo Codice della Strada, indicando nella domanda gli estremi del titolo autorizzativo ai fini edilizi utilizzato per la realizzazione del varco d'accesso (rilasciato in data antecedente al 1 gennaio 1993) oppure allegando copia di una cartella esattoriale riferita all'accesso attestante il pagamento della tassa di passo carrabile in data antecedente al 1 gennaio 1993. Per tutti gli accessi realizzati successivamente al 1 gennaio 1993 si rimanda a quanto prescritto dal vigente "REGOLAMENTO PER LA DISCIPLINA DEGLI ACCESSI E PASSI CARRABILI" approvato con la Deliberazione di Consiglio Comunale n. 47 del 28/12/2018 ed alla Deliberazione di Giunta Comunale n. 100 del 21/12/2018 avente per oggetto "Aggiornamento delle delimitazioni dei Centri Abitati ai sensi dell'art.4 del D.L.gs. n. 285/92 Codice della Strada e art. 5, comma 6, del Regolamento di Attuazione D.P.R. n. 495/92 del Comune di Scoppito".

REGOLARIZZAZIONE ACCESSI E PASSI CARRABILI

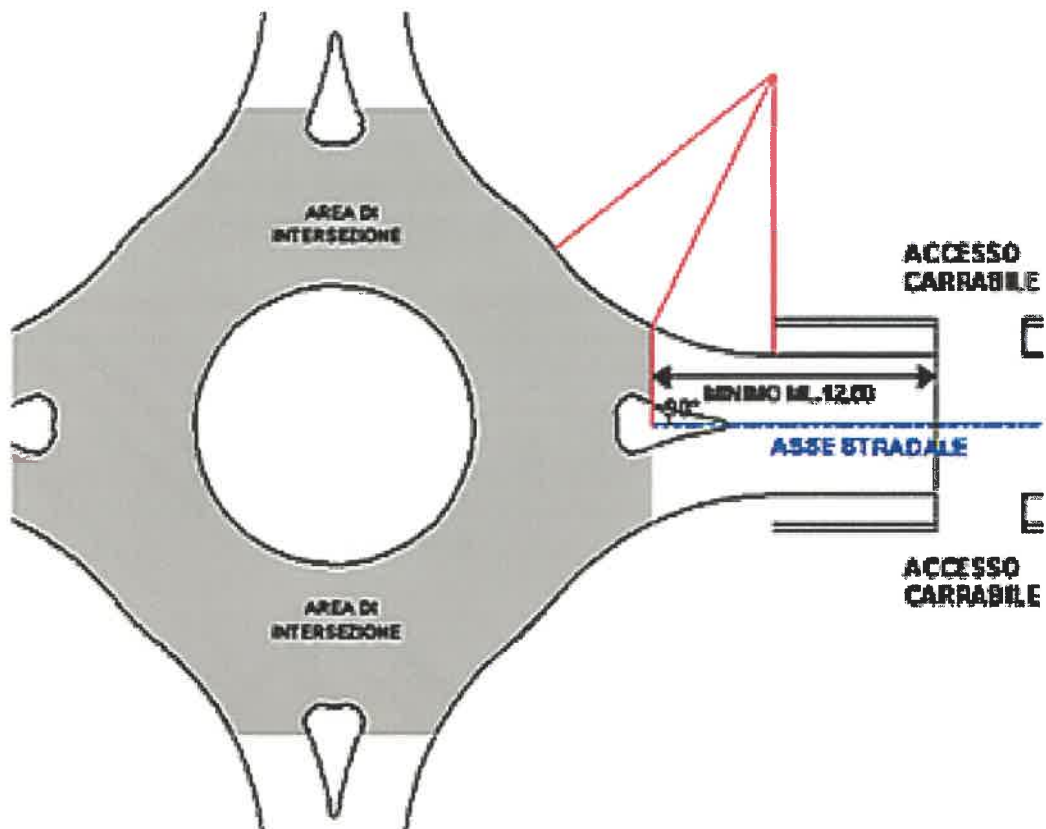

E' vietata l'apertura di accessi lungo le rampe di intersezioni sia a raso che a livelli sfalsati, nonché lungo le corsie di accelerazione o decelerazione.

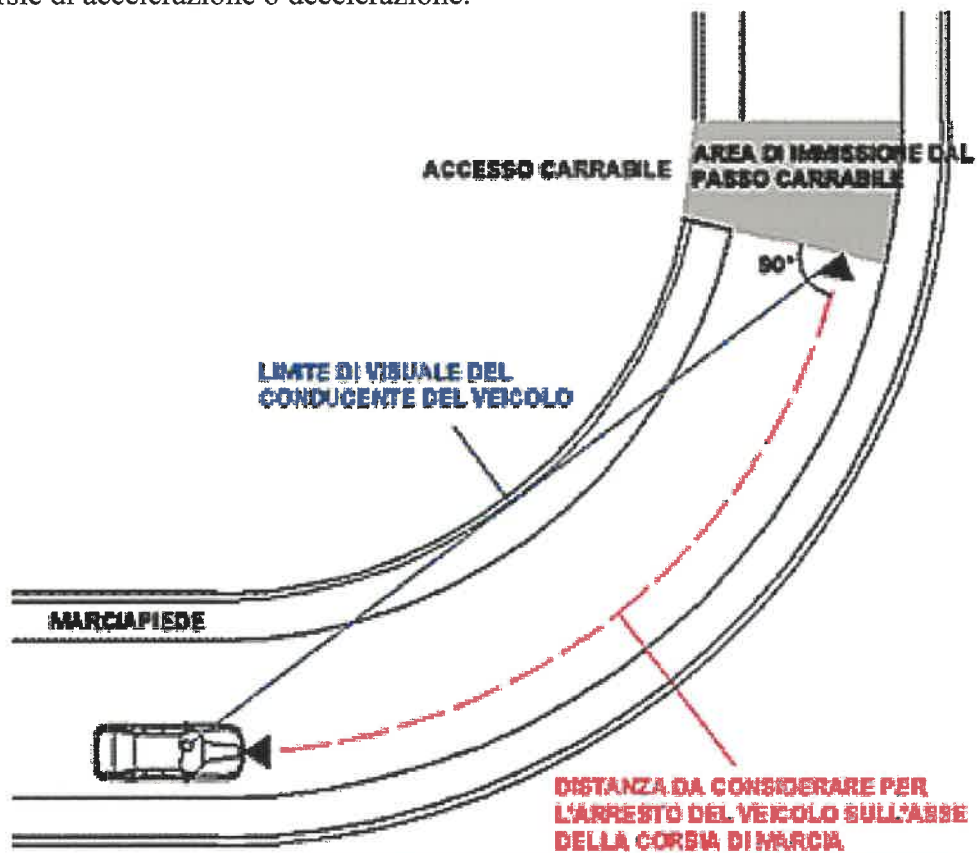

REGOLARIZZAZIONE ACCESSI E PASSI CARRABILI

L'accesso deve essere, in ogni caso, visibile ad una distanza pari allo spazio di frenata risultante dalla velocità massima consentita nella strada sulla quale si apre l'accesso stesso.

A tal uopo, bisogna considerare sempre lo spazio di arresto di un autocarro su strada bagnata, che risulta pari a: ml. 8,68 a 30 Km/h; ml. 15,43 a 40 Km/h; ml. 24,11 a 50 Km/h; ml. 47,26 a 70 Km/h; ml. 78,13 a 90 Km/h).

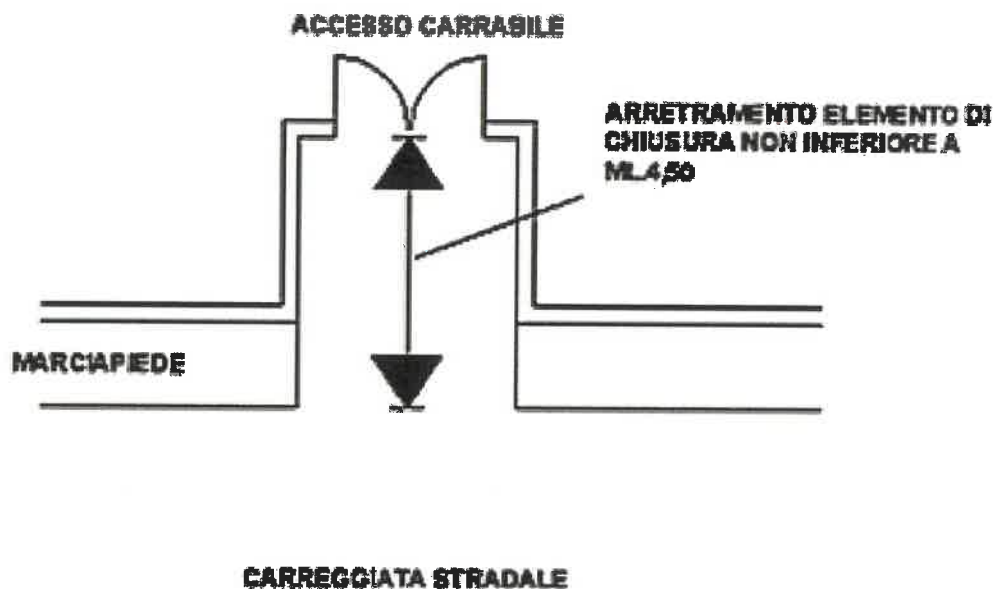

Quando l'accesso dei veicoli alla proprietà laterale avviene direttamente dalla strada, il passo carrabile deve essere realizzato in modo da favorire la rapida immissione dei veicoli nella proprietà laterale. Per tale finalità il cancello dovrà essere arretrato allo scopo di consentire la sosta fuori della carreggiata (m. 4,50 per le autovetture). La zona di arretramento deve essere sempre pavimentata.

Nel caso in cui non è possibile arretrare gli accessi per impossibilità costruttive o senza creare grave limitazione della godibilità della proprietà privata, ovvero nel caso d'accessi su strade senza uscita o comunque con traffico estremamente limitato, possono essere previsti e autorizzati sistemi d'apertura automatizzata a distanza.

La modifica, ovvero l'abbassamento del marciapiede per l'apertura di un nuovo passo carraio, deve rispondere alle seguenti caratteristiche:

- non devono essere utilizzati materiali diversi da quelli esistenti;
- il dislivello tra la carreggiata stradale ed il limite del marciapiede carrabile non deve superare i 2,5 cm.;
- i raccordi pedonali laterali tra la parte abbassata ed il marciapiede non modificato non devono superare la pendenza del 15% (D.M. 236/89);
- l'eventuale scivolo di salita sul marciapiede non deve essere realizzato oltre il limite del

REGOLARIZZAZIONE ACCESSI E PASSI CARRABILI

marciapiede stesso interessando la zanella stradale.

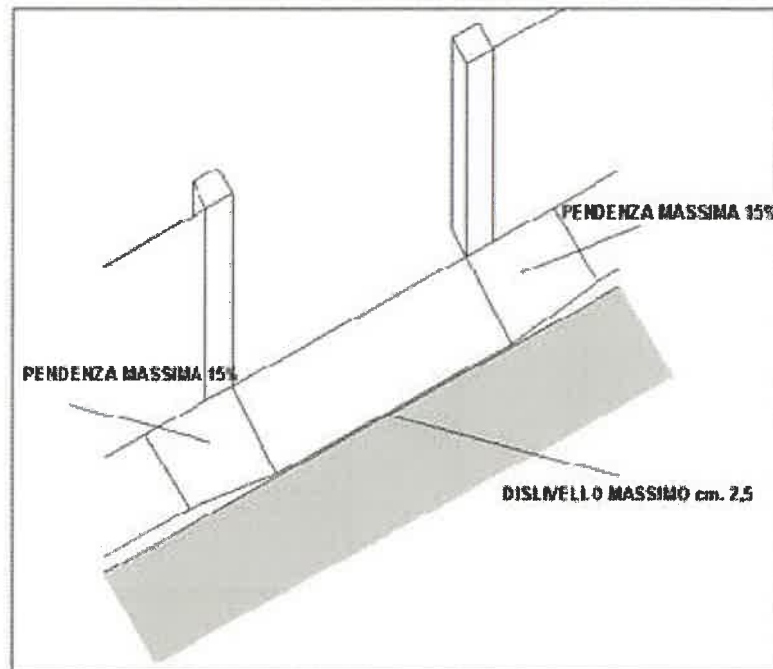

Il passo carrabile deve essere segnalato con apposito cartello, così come descritto dal vigente Regolamento del Codice della Strada.

REGOLARIZZAZIONE ACCESSI E PASSI CARRABILI

Il cartello è in alluminio, ha forma rettangolare di dimensioni cm. 45 x 25, ed è coperto da un'apposita pellicola rifrangente. Esso dev'essere collocato all'accesso indicato nell'atto concessorio. Ogni cartello si riferisce ad un solo accesso.

Sul cartello è riportato il segnale di divieto di sosta, il nome e lo stemma del Comune, il numero e l'anno di rilascio della Concessione di passo carrabile. Il cartello istituisce, dopo 48 ore dalla sua installazione, il divieto di sosta con rimozione dei veicoli limitatamente sul lato dell'accesso oggetto della Concessione e per la sola larghezza del passo carrabile.

In presenza del cartello di passo carrabile, è vietata anche qualsiasi altra utilizzazione dell'area antistante l'accesso. Il divieto di sostare od occupare l'area con qualsiasi elemento è esteso anche al titolare della Concessione.

La Concessione di Passo Carrabile

La Concessione di passo carrabile è un atto con validità solitamente triennale o quinquennale, rinnovabile (ovvero temporanea in caso di concessioni giornaliere relative a passi carrabili temporanei per cantieri, attività, manifestazioni, ecc.), ed è obbligatoria per tutti gli accessi individuati da appositi manufatti. Se l'apertura di un nuovo passo carraio richiede opere edilizie (muretti, pilastri, ecc.) necessita ottenere prima la relativa Autorizzazione edilizia, presentando apposita SCIA o altro idoneo provvedimento edilizio.

La Concessione di passo carrabile va richiesta in conformità a quanto prescritto dal vigente "REGOLAMENTO PER LA DISCIPLINA DEGLI ACCESSI E PASSI CARRABILI" approvato con la Deliberazione di Consiglio Comunale n. 47 del 28/12/2018.

Ad eccezione del caso di rimozione, la Concessione implica il pagamento di un canone annuale per l'occupazione di suolo pubblico che è determinato in base alla superficie risultante dall'ampiezza dell'accesso (arrotondata ai 50 cm lineari successivi) per una profondità convenzionale di 1 metro e dal pagamento e della cauzione a garanzia della pavimentazione esistente calcolata al metro quadrato in base alla tipologia di pavimentazione esistente sul marciapiede da versare presso la Tesoreria Comunale. La Concessione comprende, secondo le modalità prescritte nel vigente Regolamento Comunale, anche l'apposito cartello che collocato sull'accesso indica il divieto di sosta con rimozione dei veicoli, istituito limitatamente per l'ampiezza del passo carrabile. Il divieto di sosta sull'accesso vige solamente se l'interessato ha richiesto ed ottenuto la Concessione esponendo l'apposito cartello.

Per gli accessi privi di manufatto (cosiddetti "a raso"), invece, solitamente la Concessione è FACOLTATIVA e non comporta pagamento di canoni ed oneri.

La Concessione è rilasciata, per le strade poste fuori dei centri abitati, dall'Ente proprietario della strada, mentre per le strade ricadenti nei centri abitati è sempre rilasciata dal Comune, previo nulla osta dell'Ente proprietario. Il Comune è l'Ente competente al rilascio della Concessione anche per le strade private aperte al pubblico transito.

Per ottenere la Concessione di un nuovo Accesso/Passo Carrabile occorre presentare l'apposito modello di richiesta al Comune, da far pervenire, in bollo (per gli enti pubblici, le O.N.L.U.S. e in tutti quei casi esenti da imposta di bollo citare gli estremi di legge e l'articolo che dispone l'esenzione) e con firma in originale. Il richiedente della Concessione deve essere sempre persona fisica avente titolo reale: proprietario, locatario, legale rappresentante o titolare della società/ditta del fondo od edificio su cui grava l'accesso. Per i condomini la Concessione può essere richiesta dall'Amministratore Condominiale.

Nel caso di richiesta di Concessione per più accessi relativi alla stessa proprietà o condominio, anche se su strade diverse, presentare un modello di domanda per ogni accesso applicando una sola marca da bollo sul primo modello ed una sola ricevuta di versamento per i diritti di sopralluogo.

L'Istanza per la richiesta va presentata all'Ufficio Protocollo del Comune di Scoppito, con marca da bollo da Euro 16,00 utilizzando il modello di riferimento reperibile sul sito internet del Comune, e deve contenere tutte le informazioni e gli allegati previsti dal vigente "REGOLAMENTO PER LA DISCIPLINA DEGLI ACCESSI E PASSI CARRABILI" approvato con la Deliberazione di Consiglio Comunale n. 47 del 28/12/2018.

Le spese relative ai lavori per l'apertura di un nuovo accesso carrabile sono a carico del richiedente e possono essere realizzati dall'impresa di fiducia del richiedente, previa autorizzazione del Servizio Urbanistica, Edilizia Privata e Ricostruzione per gli aspetti edilizi. In quest'ultimo caso, oltre alla richiesta di concessione per l'uso di un passo carrabile, occorre richiedere anche la concessione per l'occupazione e manomissione suolo pubblico.

L'Ufficio di Polizia Locale unitamente all'Ufficio Urbanistica Edilizia Privata e Ricostruzione si occupano dell'intero iter relativo all'autorizzazione per l'apertura di un NUOVO VARCO di accesso/passaggio carrabile, ovvero per la regolarizzazione (a sanatoria) di un PASSO CARRABILE PREESISTENTE.

Regolarizzazione di un Accesso/Passo Carrabile già esistente. Quando un accesso già esistente è caratterizzato dalla presenza di manufatti ma risulta privo della relativa Concessione, può essere regolarizzato previa presentazione dell'apposito modello di richiesta nel rispetto di quanto prescritto dal vigente "REGOLAMENTO PER LA DISCIPLINA DEGLI ACCESSI E PASSI CARRABILI" approvato con la Deliberazione di Consiglio Comunale n. 47 del 28/12/2018.

L'Ufficio di Polizia Locale unitamente all'Ufficio Urbanistica Edilizia Privata e Ricostruzione si occupano dell'intero iter relativo all'autorizzazione per l'apertura di un NUOVO VARCO di accesso/passaggio carrabile, ovvero per la regolarizzazione (a sanatoria) di un PASSO CARRABILE PREESISTENTE.

Revoca della Concessione di un Accesso/Passo Carrabile già esistente. La revoca di una Concessione di accesso/passaggio carrabile individuato da apposito manufatto stradale comporta l'eliminazione della possibilità di accesso con veicoli dall'area ad uso pubblico all'area ad uso privato e viceversa. Non possono essere pertanto revocate Concessioni di passo carrabile qualora permangono gli elementi fisici (sbassamento od interruzione del marciapiede, attraversamento di percorso pedonale, ecc..) che ne hanno comportato il rilascio.

REGOLARIZZAZIONE ACCESSI E PASSI CARRABILI

Per richiedere la revoca di una Concessione di accesso/passaggio carrabile occorre presentare idonea istanza in conformità a quanto prescritto dal vigente "REGOLAMENTO PER LA DISCIPLINA DEGLI ACCESSI E PASSI CARRABILI" approvato con la Deliberazione di Consiglio Comunale n. 47 del 28/12/2018.

Il modello di revoca può essere presentato anche da un delegato allegando alla richiesta apposita delega sottoscritta dal titolare la Concessione.

La revoca viene concessa entro 60 giorni dalla richiesta. Nel caso di revoca accettata, l'interessato, dopo il ricevimento di apposita comunicazione, deve provvedere, a propria cura e spese (previo autorizzazione come da procedura che segue), a ripristinare lo stato dei luoghi con immediatezza e, comunque, entro il termine stabilito dal Comune. In mancanza, vi provvede il Comune a spese del concessionario. A lavori ultimati dovrà presentarsi presso l'Ufficio Passi carrabili consegnando la Concessione in originale oggetto di revoca ed il relativo cartello di passo carrabile.

Autorizzazione a Ripristinare un marciapiede per revoca di un accesso/passaggio carrabile. Ottenuta la revoca della Concessione di passo carrabile occorre in primo luogo eliminare tutte le eventuali opere che consentono il transito veicolare sui percorsi pedonali. In particolare si deve procedere a ripristinare i marciapiedi eliminando eventuali scivoli od interruzioni. Per eseguire tali lavori di ripristino occorre ottenere una Autorizzazione alla rimozione del passo carrabile esistente con ripristino dello stato dei luoghi presentando idonea richiesta al Comune da far pervenire, in bollo e con firma in originale, all'ufficio Passi Carrabili. L'Autorizzazione al ripristino del marciapiede può essere richiesta dal titolare, cointestatario, erede o delegato con delega sottoscritta dal titolare della Concessione di passo carrabile. Nel caso di richiesta di ripristino di più marciapiedi per accessi relativi alla stessa proprietà o condominio, anche se su strade diverse, presentare un modello di domanda per ogni alterazione applicando una sola marca da bollo sul primo modello. L'Autorizzazione per il ripristino del marciapiede implica il pagamento di una tassa per l'occupazione temporanea del suolo pubblico commisurata ai metri quadri ed ai giorni occorrenti all'esecuzione dei lavori. Il rilascio dell'Autorizzazione al ripristino del marciapiede avviene entro 20 giorni dalla richiesta. L'interessato dovrà presentarsi per il ritiro dell'Autorizzazione presso l'Ufficio Passi Carrabili consegnando una marca da bollo da € 16,00 da applicare sull'Autorizzazione.

Autorizzazione alla installazione di dissuasori della sosta mobili a scomparsa nel sottosuolo, a presidio di varco d'accesso carrabile privato

Per poter eseguire l'installazione di dissuasori della sosta mobili, a presidio di accesso carrabile preesistente o di nuova realizzazione in concessione a privati, occorre una specifica autorizzazione.

I dissuasori della sosta rivestono importanza allorché si vuole tutelare il diritto di accesso alla proprietà privata, ovvero preservare un passo carrabile da fenomeni indisciplinati di sosta selvaggia.



L'Autorizzazione è sempre un atto con validità temporanea, legata alla Concessione del passo carrabile. NON Implica il pagamento di un canone annuale per l'occupazione del suolo pubblico, in quanto già corrisposto per la Concessione del passo carrabile.

Per ottenere l'autorizzazione ad installare dissuasori mobili a presidio dei varchi carrabili per i quali sia stata già rilasciata Concessione occorre presentare apposita istanza al Comune da far pervenire, in bollo (per gli enti pubblici, le O.N.L.U.S. e in tutti quei casi esenti da imposta di bollo citare gli estremi di legge e l'articolo che dispone l'esenzione) e con firma in originale all'Ufficio Passi Carrabili.

Le richieste di rilascio di Concessioni di un nuovo passo carrabile (ovvero regolarizzazione a sanatoria) possono comprendere, altresì, la contestuale richiesta di autorizzazione ad installare dissuasori mobili a scomparsa (purché sussistano tutte le condizioni previste dal vigente "REGOLAMENTO PER LA DISCIPLINA DEGLI ACCESSI E PASSI CARRABILI" approvato con la Deliberazione di Consiglio Comunale n. 47 del 28/12/2018).

Il richiedente dell'autorizzazione deve essere sempre persona fisica avente titolo reale: proprietario,

REGOLARIZZAZIONE ACCESSI E PASSI CARRABILI

locatario, legale rappresentante o titolare della società/ditta del fondo od edificio su cui grava l'accesso. Per i condomini l'autorizzazione può essere richiesta dall'Amministratore Condominiale. Nel caso di richiesta di autorizzazione per più accessi relativi alla stessa proprietà o condominio, anche se su strade diverse, presentare un modello di domanda per ogni accesso applicando una sola marca da bollo sul primo modello.

Gli oneri di installazione, manutenzione e/o sostituzione dei manufatti autorizzati sono a totale carico del richiedente, che dovrà, altresì, farsi carico anche dei costi di manutenzione dei dispositivi e della segnaletica, pena la decadenza dell'autorizzazione.

La durata dell'autorizzazione (che solitamente è gratuita) è generalmente legata alla durata della Concessione d'uso del varco carrabile.

Autorizzazione alla eliminazione dei dissuasori mobili e ripristino del varco carrabile: per eseguire tali lavori di ripristino occorre ottenere una analoga Autorizzazione alla rimozione dei dissuasori mobili a scomparsa, con ripristino dello stato dei luoghi presentando apposita istanza al Comune da far pervenire, in bollo e con firma in originale.

L'Autorizzazione al ripristino può essere richiesta dal titolare, cointestatario, erede o delegato con delega sottoscritta dal titolare della Autorizzazione. Nel caso di richiesta di ripristino di più varchi di accessi relativi alla stessa proprietà o condominio, anche se su strade diverse, presentare una domanda per ogni alterazione applicando una sola marca da bollo sul primo modello. Per quanto concerne le precauzioni e la segnaletica di cantiere da utilizzare nel corso dei lavori, sono da seguire le disposizioni in materia dettate dal vigente Codice della Strada.

Il rilascio dell'Autorizzazione al ripristino avviene entro 20 giorni dalla richiesta. L'interessato dovrà presentarsi per il ritiro dell'Autorizzazione presso l'Ufficio Passi Carrabili consegnando una marca da bollo da € 16,00 da applicare sull'Autorizzazione.

Rinnovo. L'istanza di rinnovo della concessione di occupazione pluriennale, deve pervenire all'Ufficio Passi carrabili nel termine perentorio di tre mesi prima della scadenza della concessione in atto. In caso di occupazione annuale, la richiesta di rinnovo della concessione deve essere presentata entro il 30 settembre.

Occupazioni Abusive. Sono considerate abusive e come tali assoggettabili a verbale le occupazioni:

1. realizzate senza la concessione comunale;
2. difformi dalle disposizioni dell'atto di concessione;
3. che si protraggono oltre il termine di loro scadenza senza che sia intervenuto rinnovo o proroga della concessione, ovvero oltre la data di revoca o di estinzione della concessione.

Subentro ad una Concessione di Accesso/Passo Carrabile (voltura). Qualora occorra modificare l'intestatario di una Concessione di Accesso/Passo Carrabile, ovvero assegnare alla Concessione esistente un nuovo nominativo (per trasferimento di proprietà, decesso dell'intestatario, variazione del locatario, ecc..), presentare l'apposito modello di richiesta di subentro al Comune da far pervenire in bollo all'Ufficio Passi Carrabili. Le modalità di compilazione del modello di richiesta di subentro sono le stesse di quelle del modello di nuove Concessioni ma con firma in originale sia del

REGOLARIZZAZIONE ACCESSI E PASSI CARRABILI

richiedente che del cedente. Dovrà essere allegata solamente la fotocopia di un documento di riconoscimento in corso di validità del richiedente e la Concessione da volturare. Il rilascio della Concessione volturata avviene entro 60 giorni dalla richiesta. Le Concessioni volturate devono essere ritirate presso l'Ufficio Passi Carrabili consegnando una marca da bollo da € 16,00 da applicare su ogni Concessione.

Modulistica

Marca da bollo

Spett.le **Comune di Scoppito**
Ufficio di Polizia Locale

Oggetto: Richiesta Passo Carrabile temporaneo (art. 9 del Regolamento)

Con la presente istanza il sottoscritto:

Nome _____ Cognome _____,
nato a _____ (____), il _____, Codice
fiscale _____, residente in via _____
_____ nel Comune di _____,
Provincia di _____

(ULTERIORI DATI PER SOGGETTI DIVERSI DA PERSONA FISICA)

In qualità di _____, del/della
(società, impresa, ente, associazione, condominio, ecc.) _____,
con sede legale in _____ (____) via
_____, n. _____ Codice fiscale _____,
P.Iva _____,

CHIEDE

L'autorizzazione all'apertura di un Passo Carrabile temporaneo ubicato in:

via _____ nel Comune di Scoppito (AQ) al
_____ per uso _____.

A tal fine, consapevole delle responsabilità e delle sanzioni penali previste dall'art. 76 del DPR n. 445/2000 per false attestazioni e dichiarazioni mendaci, dichiara ai sensi dell' art. 46 del sopracitato DPR n. 445/2000:

DICHIARA

1. Di essere (diritto reale) _____ dell'immobile servito dal
Passo Carrabile;

2. Di avere eseguito le opere edili in forza del titolo edilizio abilitativo _____;

3. Che il Passo Carrabile è largo [m] _____;

4. Che il Passo Carrabile è di tipologia [] A ; [] B;

4.1. se di tipologia A:

[] che è necessario manomettere il suolo pubblico;

[] che non è necessario manomettere il suolo pubblico;

Il sottoscritto inoltre dichiara di essere consapevole che:

- il Passo Carrabile di Tipologia A è soggetto a l'apposizione obbligatoria del cartello di passo Carrabile;
- che nel caso di manomissione di suolo pubblico è dovuta una cauzione a garanzia della regolare esecuzione delle opere;
- l'inoltro della richiesta comporta la piena conoscenza del "Regolamento Passi Carrabili" di questo Comune.

DATA _____

FIRMA _____

Il ritiro dell'autorizzazione e del relativo cartello, se il caso lo richiede, dovrà essere eseguito a mano ed il richiedente dovrà essere munito di marca da bollo da apporre sull'autorizzazione.

Allegati da fornire all'istanza (elenco esemplificativo non esaustivo – cfr Regolamento):

- Almeno una foto dello stato di fatto;
- Copia del titolo edilizio abilitativo (qualora il PC abbia comportato o comporti l'esecuzione di opere edilizie);
- Una planimetria catastale in scala non inferiore ad 1:2000 con indicazione in rosso dell'accesso;
- La fotocopia di un documento di riconoscimento in corso di validità del richiedente;
- Ricevuta di versamento della tassa istruttoria;
- Verbale assemblea (caso di condominio legalmente costituito).

In caso di manomissione di suolo pubblico (elenco esemplificativo non esaustivo – cfr Regolamento):

- N. 2 copie della Relazione tecnica;
- N. 2 copie della Planimetria in scala non inferiore ad 1:100 dalla quale risulti evidente il PC da realizzare ed il suo inserimento nel territorio;
- N. 2 copie del Computo Metrico Estimativo delle spese di ripristino del suolo pubblico qualora se ne preveda la manomissione.

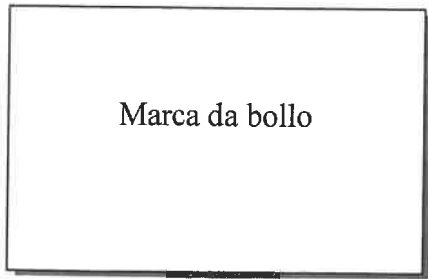

Spett.le **Comune di Scoppito**
Ufficio di Polizia Locale

Oggetto: Richiesta nuovo Passo Carrabile (art. 11 del Regolamento)

Con la presente istanza il sottoscritto:

Nome _____ Cognome _____,
nato a _____ (____), il _____, Codice
fiscale _____, residente in via _____
_____ nel Comune di _____,
Provincia di _____

(ULTERIORI DATI PER SOGGETTI DIVERSI DA PERSONA FISICA)

In qualità di _____, del/della
(società, impresa, ente, associazione, condominio, ecc.) _____,
con sede legale in _____ (____) via
_____, n. _____ Codice fiscale _____,
P.Iva _____,

CHIEDE

L'autorizzazione all'apertura di un nuovo Passo Carrabile ubicato in:

via _____ nel Comune di Scoppito (AQ).

A tal fine, consapevole delle responsabilità e delle sanzioni penali previste dall'art. 76 del DPR n. 445/2000 per false attestazioni e dichiarazioni mendaci, dichiara ai sensi dell' art. 46 del sopracitato DPR n. 445/2000:

DICHIARA

1. Di essere (diritto reale) _____ dell'immobile servito dal
Passo Carrabile;

2. Di avere eseguito le opere edili in forza del titolo edilizio abilitativo _____;

3. Che il Passo Carrabile è largo [m] _____;

4. Che il Passo Carrabile è di tipologia [] A ; [] B;

4.1. se di tipologia A:

[] che è necessario manomettere il suolo pubblico;

[] che non è necessario manomettere il suolo pubblico;

Il sottoscritto inoltre dichiara di essere consapevole che:

- il Passo Carrabile di Tipologia A è soggetto a l'apposizione obbligatoria del cartello di passo Carrabile;
- che nel caso di manomissione di suolo pubblico è dovuta una cauzione a garanzia della regolare esecuzione delle opere;
- l'inoltro della richiesta comporta la piena conoscenza del "Regolamento Passi Carrabili" di questo Comune.

DATA _____

FIRMA _____

Il ritiro dell'autorizzazione e del relativo cartello, se il caso lo richiede, dovrà essere eseguito a mano ed il richiedente dovrà essere munito di marca da bollo da apporre sull'autorizzazione.

Allegati da fornire insieme all'istanza (elenco esemplificativo non esaustivo – cfr Regolamento):

- Almeno una foto dello stato di fatto;
- Copia del titolo edilizio abilitativo (qualora il PC abbia comportato o comporti l'esecuzione di opere edilizie);
- Una planimetria catastale in scala non inferiore ad 1:2000 con indicazione in rosso dell'accesso;
- La fotocopia di un documento di riconoscimento in corso di validità del richiedente;
- Ricevuta di versamento della tassa istruttoria;
- Verbale assemblea (caso di condominio legalmente costituito).

In caso di manomissione di suolo pubblico (elenco esemplificativo non esaustivo – cfr Regolamento):

- N. 2 copie della Relazione tecnica;
- N. 2 copie della Planimetria in scala non inferiore ad 1:100 dalla quale risulti evidente il PC da realizzare ed il suo inserimento nel territorio;
- N. 2 copie del Computo Metrico Estimativo delle spese di ripristino del suolo pubblico qualora se ne preveda la manomissione.

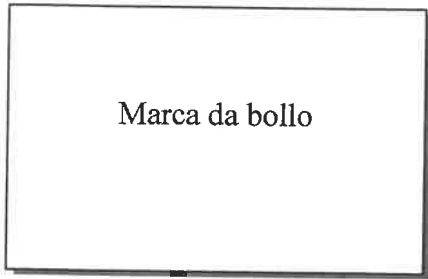

Spett.le **Comune di Scoppito**
Ufficio di Polizia Locale

Oggetto: Richiesta di subentro Passo Carrabile (art. 18 del Regolamento)

Con la presente istanza il sottoscritto:

Nome _____ Cognome _____,
nato a _____ (____), il _____, Codice
fiscale _____, residente in via _____
_____ nel Comune di _____,
Provincia di _____

(ULTERIORI DATI PER SOGGETTI DIVERSI DA PERSONA FISICA)

In qualità di _____, del/della
(società, impresa, ente, associazione, condominio, ecc.) _____,
con sede legale in _____ (____) via
_____, n. _____ Codice fiscale _____,
P.Iva _____,

CHIEDE

di variare l'intestazione del Passo Carrabile ubicato in:

via _____ nel Comune di Scoppito (AQ).

A tal fine, consapevole delle responsabilità e delle sanzioni penali previste dall'art. 76 del DPR n. 445/2000 per false attestazioni e dichiarazioni mendaci, dichiara ai sensi dell' art. 46 del sopracitato DPR n. 445/2000:

DICHIARA

1. Di essere (diritto reale) _____ dell'immobile servito dal
Passo Carrabile;

2. di essere (erede/convivente) _____ del precedente intestatario ormai deceduto.

Il sottoscritto inoltre dichiara di essere consapevole che:

- l'inoltro della richiesta comporta la piena conoscenza del "Regolamento Passi Carrabili" di questo Comune.

DATA _____

FIRMA DEL SUBENTRANTE

FIRMA DEL CEDENTE

Il ritiro dell'autorizzazione, dovrà essere eseguito a mano ed il richiedente dovrà essere munito di marca da bollo da apporre sull'autorizzazione. Il subentrante al momento del ritiro dovrà riconsegnare l'originale della precedente autorizzazione.

Allegati da fornire insieme all'istanza (elenco esemplificativo non esaustivo – cfr Regolamento):

- La fotocopia di un documento di riconoscimento in corso di validità del subentrante;
- La fotocopia di un documento di riconoscimento in corso di validità del cedente;
- Fotocopia dell'autorizzazione da volturare;
- Ricevuta di versamento;
- Titolo di proprietà o equipollente.

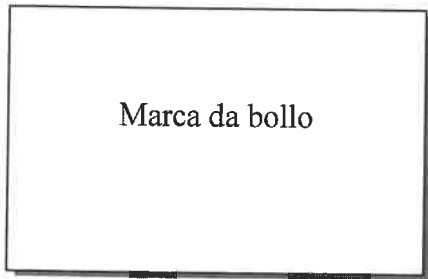

Spett.le **Comune di Scoppito**
Ufficio di Polizia Locale

Oggetto: Richiesta modifica Passo Carrabile (art. 19 del Regolamento)

Con la presente istanza il sottoscritto:

Nome _____ Cognome _____,
nato a _____ (____), il _____, Codice
fiscale _____, residente in via _____
_____ nel Comune di _____,
Provincia di _____

(ULTERIORI DATI PER SOGGETTI DIVERSI DA PERSONA FISICA)

In qualità di _____, del/della
(società, impresa, ente, associazione, condominio, ecc.) _____,
con sede legale in _____ (____) via
_____, n. _____ Codice fiscale _____,
P.Iva _____,

CHIEDE

L'autorizzazione alla modifica di un nuovo Passo Carrabile ubicato in:

via _____ nel Comune di Scoppito (AQ).

A tal fine, consapevole delle responsabilità e delle sanzioni penali previste dall'art. 76 del DPR n. 445/2000 per false attestazioni e dichiarazioni mendaci, dichiara ai sensi dell' art. 46 del sopracitato DPR n. 445/2000:

DICHIARA

1. Di essere (diritto reale) _____ dell'immobile servito dal Passo Carrabile;

2. Di avere eseguito le opere edili in forza del titolo edilizio abilitativo _____;

3. Che il Passo Carrabile è largo [m] _____;

4. Che il Passo Carrabile è di tipologia [] A ; [] B;

4.1. se di tipologia A:

[] che è necessario manomettere il suolo pubblico;

[] che non è necessario manomettere il suolo pubblico;

Il sottoscritto inoltre dichiara di essere consapevole che:

- il Passo Carrabile di Tipologia A è soggetto a l'apposizione obbligatoria del cartello di passo Carrabile;
- che nel caso di manomissione di suolo pubblico è dovuta una cauzione a garanzia della regolare esecuzione delle opere;
- l'inoltro della richiesta comporta la piena conoscenza del "Regolamento Passi Carrabili" di questo Comune.

DATA _____

FIRMA _____

Il ritiro dell'autorizzazione e del relativo cartello, se il caso lo richiede, dovrà essere eseguito a mano ed il richiedente dovrà essere munito di marca da bollo da apporre sull'autorizzazione.

Allegati da fornire insieme all'istanza (elenco esemplificativo non esaustivo – cfr Regolamento):

- Almeno una foto dello stato di fatto;
- Copia del titolo edilizio abilitativo (qualora il PC abbia comportato o comporti l'esecuzione di opere edilizie);
- Una planimetria catastale in scala non inferiore ad 1:2000 con indicazione in rosso dell'accesso;
- La fotocopia di un documento di riconoscimento in corso di validità del richiedente;
- Ricevuta di versamento della tassa istruttoria;
- Verbale assemblea (caso di condominio legalmente costituito).

In caso di manomissione di suolo pubblico (elenco esemplificativo non esaustivo – cfr Regolamento):

- N. 2 copie della Relazione tecnica;
- N. 2 copie della Planimetria in scala non inferiore ad 1:100 dalla quale risulti evidente il PC da realizzare ed il suo inserimento nel territorio;
- N. 2 copie del Computo Metrico Estimativo delle spese di ripristino del suolo pubblico qualora se ne preveda la manomissione.

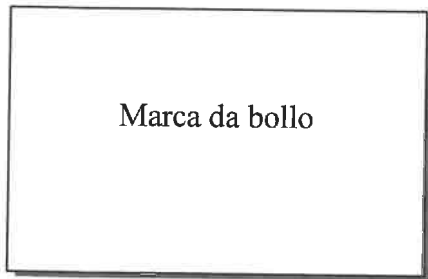

Spett.le **Comune di Scoppito**
Ufficio di Polizia Locale

Oggetto: Richiesta chiusura Passo Carrabile (art. 20 del Regolamento)

Con la presente istanza il sottoscritto:

Nome _____ Cognome _____,
nato a _____ (____), il _____, Codice
fiscale _____, residente in via _____
_____ nel Comune di _____,
Provincia di _____

(ULTERIORI DATI PER SOGGETTI DIVERSI DA PERSONA FISICA)

In qualità di _____, del/della
(società, impresa, ente, associazione, condominio, ecc.) _____,
con sede legale in _____ (____) via
_____, n. _____ Codice fiscale _____,
P.Iva _____,

CHIEDE

L'autorizzazione alla chiusura del Passo Carrabile ubicato in:

via _____ nel Comune di Scoppito (AQ).

A tal fine, consapevole delle responsabilità e delle sanzioni penali previste dall'art. 76 del DPR n. 445/2000 per false attestazioni e dichiarazioni mendaci, dichiara ai sensi dell' art. 46 del sopracitato DPR n. 445/2000:

DICHIARA

1. Di essere (diritto reale) _____ dell'immobile servito dal Passo Carrabile;

2. Di avere eseguito le opere edili in forza del titolo edilizio abilitativo _____ ;

Il sottoscritto inoltre dichiara di essere consapevole che:

- che nel caso di manomissione di suolo pubblico è dovuta una cauzione a garanzia della regolare esecuzione delle opere;
- l'inoltro della richiesta comporta la piena conoscenza del "Regolamento Passi Carrabili" di questo Comune.

DATA _____

FIRMA _____

Il ritiro dell'autorizzazione a chiudere il Passo Carrabile dovrà essere ritirato a mano ed il richiedente dovrà essere munito di marca da bollo da apporre sull'autorizzazione.

La fine dei lavori di ripristino dovrà essere comunicata all'Ente ed alla comunicazione si dovranno allegare la fotografia dello stato finale dei luoghi, l'originale dell'autorizzazione da revocare.

A seguito di tale comunicazione avverrà la cancellazione d'ufficio dal ruolo annuale TOSAP del richiedente e dopo sopralluogo la restituzione della cauzione sui lavori.

Allegati da fornire all'istanza (elenco esemplificativo non esaustivo – cfr Regolamento):

- Almeno una foto dello stato di fatto;
- Copia del titolo edilizio abilitativo (qualora il PC abbia comportato o comporti l'esecuzione di opere edilizie);
- Una planimetria catastale in scala non inferiore ad 1:2000 con indicazione in rosso dell'accesso;
- La fotocopia di un documento di riconoscimento in corso di validità del richiedente;
- Ricevuta di versamento della tassa istruttoria;
- Verbale assemblea (caso di condominio legalmente costituito).

In caso di manomissione di suolo pubblico (elenco esemplificativo non esaustivo – cfr Regolamento):

- N. 2 copie della Relazione tecnica;
- N. 2 copie della Planimetria in scala non inferiore ad 1:100 dalla quale risulti evidente il PC da realizzare ed il suo inserimento nel territorio;
- N. 2 copie del Computo Metrico Estimativo delle spese di ripristino del suolo pubblico qualora se ne preveda la manomissione.

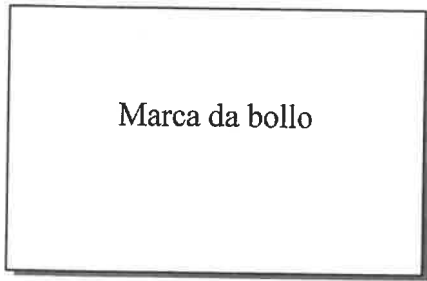

Spett.le **Comune di Scoppito**
Ufficio di Polizia Locale

Oggetto: Richiesta Regolarizzazione Passo Carrabile (art. 30 del Regolamento)

Con la presente istanza il sottoscritto:

Nome _____ Cognome _____,
nato a _____ (____), il _____, Codice
fiscale _____, residente in via _____
_____ nel Comune di _____,
Provincia di _____

(ULTERIORI DATI PER SOGGETTI DIVERSI DA PERSONA FISICA)

In qualità di _____, del/della
(società, impresa, ente, associazione, condominio, ecc.) _____,
con sede legale in _____ (____) via
_____, n. _____ Codice fiscale _____,
P.Iva _____,

CHIEDE

La regolarizzazione del Passo Carrabile ubicato in:

via _____ nel Comune di Scoppito (AQ).

A tal fine, consapevole delle responsabilità e delle sanzioni penali previste dall'art. 76 del DPR n. 445/2000 per false attestazioni e dichiarazioni mendaci, dichiara ai sensi dell' art. 46 del sopracitato DPR n. 445/2000:

DICHIARA

1. Di essere (diritto reale) _____ dell'immobile servito dal Passo Carrabile;

2. Di avere eseguito le opere edili in forza del titolo edilizio abilitativo _____ ;

3. Che il Passo Carrabile è largo [m] _____ ;

4. Che il Passo Carrabile è di tipologia [] A ; [] B;

4.1. se di tipologia A:

[] che è necessario manomettere il suolo pubblico;

[] che non è necessario manomettere il suolo pubblico;

Il sottoscritto inoltre dichiara di essere consapevole che:

- il Passo Carrabile di Tipologia A è soggetto a l'apposizione obbligatoria del cartello di passo Carrabile;
- che nel caso di manomissione di suolo pubblico è dovuta una cauzione a garanzia della regolare esecuzione delle opere;
- l'inoltro della richiesta comporta la piena conoscenza del "Regolamento Passi Carrabili" di questo Comune.

DATA _____

FIRMA _____

Il ritiro dell'autorizzazione e del relativo cartello, se il caso lo richiede, dovrà essere eseguito a mano ed il richiedente dovrà essere munito di marca da bollo da apporre sull'autorizzazione.

Allegati da fornire all'istanza (elenco esemplificativo non esaustivo – cfr Regolamento):

- Almeno una foto dello stato di fatto;
- Copia del titolo edilizio abilitativo (qualora il PC abbia comportato o comporti l'esecuzione di opere edilizie);
- Una planimetria catastale in scala non inferiore ad 1:2000 con indicazione in rosso dell'accesso;
- La fotocopia di un documento di riconoscimento in corso di validità del richiedente;
- Ricevuta di versamento della tassa istruttoria;
- Verbale assemblea (caso di condominio legalmente costituito).

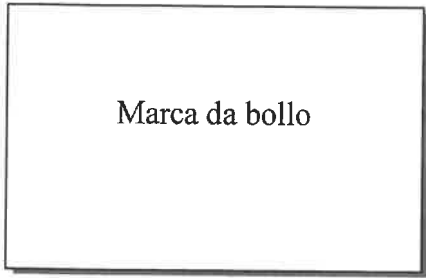

Spett.le **Comune di Scoppito**
Ufficio di Polizia Locale

Oggetto: Richiesta regolarizzazione Passo Carrabile (art. 31 del Regolamento)

Con la presente istanza il sottoscritto:

Nome _____ Cognome _____,
nato a _____ (____), il _____, Codice
fiscale _____, residente in via _____
_____ nel Comune di _____,
Provincia di _____

(ULTERIORI DATI PER SOGGETTI DIVERSI DA PERSONA FISICA)

In qualità di _____, del/della
(società, impresa, ente, associazione, condominio, ecc.) _____,
con sede legale in _____ (____) via
_____, n. _____ Codice fiscale _____,
P.Iva _____,

CHIEDE

La regolarizzazione del Passo Carrabile ubicato in:

via _____ nel Comune di Scoppito (AQ).

A tal fine, consapevole delle responsabilità e delle sanzioni penali previste dall'art. 76 del DPR n. 445/2000 per false attestazioni e dichiarazioni mendaci, dichiara ai sensi dell' art. 46 del sopracitato DPR n. 445/2000:

DICHIARA

1. Di essere (diritto reale) _____ dell'immobile servito dal Passo Carrabile;

2. Che il Passo Carrabile era già esistente in data 01/01/1993 Si ; No;

3. Che il Passo Carrabile è largo [m] _____;

4. Che il Passo Carrabile è di tipologia A ; B;

4.1. se di tipologia A:

che è necessario manomettere il suolo pubblico;

che non è necessario manomettere il suolo pubblico;

Il sottoscritto inoltre dichiara di essere consapevole che:

- il Passo Carrabile di Tipologia A è soggetto a l'apposizione obbligatoria del cartello di passo Carrabile;
- che nel caso di manomissione di suolo pubblico è dovuta una cauzione a garanzia della regolare esecuzione delle opere;
- l'inoltro della richiesta comporta la piena conoscenza del "Regolamento Passi Carrabili" di questo Comune.

DATA _____

FIRMA _____

Il ritiro dell'autorizzazione, dovrà essere eseguito a mano ed il richiedente dovrà essere munito di marca da bollo da apporre sull'autorizzazione.

Allegati da fornire insieme all'istanza (elenco esemplificativo non esaustivo – cfr Regolamento):

- Almeno una foto dello stato di fatto;
- Copia del titolo edilizio abilitativo (qualora il PC abbia comportato o comporti l'esecuzione di opere edilizie);
- Una planimetria catastale in scala non inferiore ad 1:2000 con indicazione in rosso dell'accesso;
- La fotocopia di un documento di riconoscimento in corso di validità del richiedente;
- Ricevuta di versamento della tassa istruttoria;
- Verbale assemblea (caso di condominio legalmente costituito).